

JTS®

MONACOR®
INTERNATIONAL

Vertrieb von JTS-Produkten – Distribution of JTS products

Bedienungsanleitung
Instruction Manual
Mode d'emploi
Manual de Instrucciones



RU-G3TH/5 Bestell-Nr. • Order No. 25.9843



Funk-Kondensatormikrofon
Wireless Condenser Microphone
Microphone main sans fil à condensateur
Micrófono Condensador Inalámbrico

506–542 MHz

Deutsch Seite 4

English Page 10

Français Page 16

Español. Página 22

Abb. 1 Menü

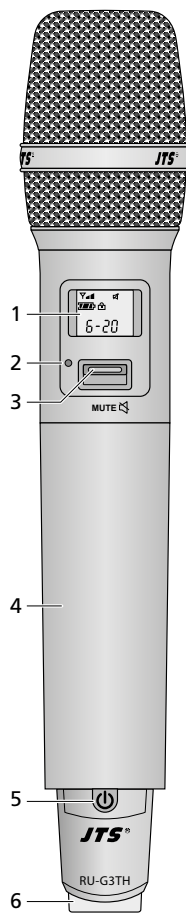
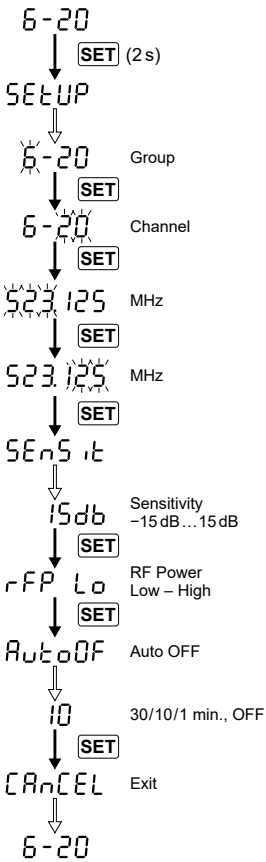
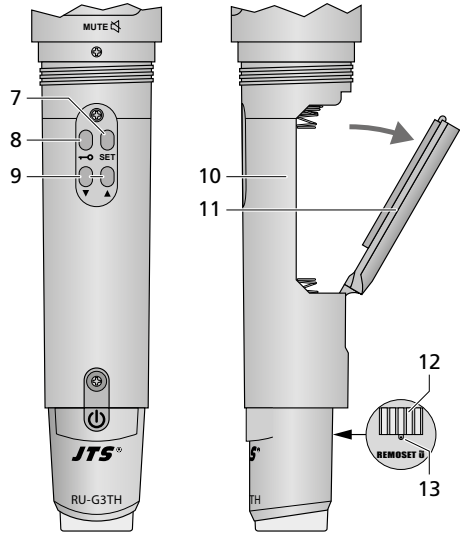


Abb. 2 RU-G3TH/5



Inhalt

1 Übersicht 4

2 Wichtige Hinweise 5

3 Einsatzmöglichkeiten 5

3.1 Konformität und Zulassung. 5

4 Inbetriebnahme 6

4.1 Stromversorgung 6

4.2 Mikrofon ein-/ausschalten, Anzeigen im Display, Mikrofon stummschalten. . . . 6

4.3 Einstellungen 6

4.3.1 Einstellungen über das Menü 7

4.3.2 REMOSET-Funktion 7

5 Technische Daten 8







Übersicht der Gruppen und Kanäle 9

Funkmikrofon


Diese Anleitung richtet sich an Bediener ohne besondere Fachkenntnisse. Bitte lesen Sie die Anleitung vor dem Betrieb gründlich durch und heben Sie sie für ein späteres Nachlesen auf.

1 Übersicht

- 1 Display, Details siehe Seite 6, Abb. 3
- 2 Kontroll-LED:
 - leuchtet grün = Mikrofon eingeschaltet
 - blinkt grün = Mikrofon stummgeschaltet
 - leuchtet rot = Batterien verbraucht
 - leuchtet blau = über die REMOSET-Funktion werden Einstellungen vom Empfänger zum Mikrofon übertragen

- 3 Schiebeschalter zum Stummschalten des Mikrofons
- 4 Schraubhülse, nach dem Abschrauben sind die Bedientasten (7–9) und das Batteriefach (10) zugänglich
- 5 Taste  zum Ein-/Ausschalten
Zum Ausschalten die Taste 2 Sek. lang gedrückt halten, bis das Display **OFF** anzeigt.
- 6 Kappe zur Kennzeichnung des Mikrofons, wenn mehrere Mikrofone am Einsatzort benutzt werden: Die Kappe lässt sich gegen eine der beiliegenden Farbkappen austauschen
- 7 Taste **SET** zum Aufrufen des Einstellmenüs (Taste 2 Sek. lang gedrückt halten, bis **SETUP** im Display erscheint), zum Anwählen eines Menüpunktes und zum Speichern einer Einstellung
- 8 Taste  zum Einschalten der Tastensperre: Die Taste 2 Sek. gedrückt halten, bis im Display  erscheint
Zum Ausschalten der Sperre die Taste 2 Sek. gedrückt halten, bis  erlischt.
- 9 Tasten  und  zum Ändern von Einstellungen über das Menü
- 10 Batteriefach
- 11 Batteriehalter
- 12 Kontakte für die Ladestation G3CH-2
- 13 Ultraschall-Sensor für die REMOSET-Übertragung

Sach- oder Personenschäden und keine Garantie für das Mikrofon übernommen werden.



Soll das Mikrofon endgültig aus dem Betrieb genommen werden, entsorgen Sie es gemäß den örtlichen Vorschriften.

2 Wichtige Hinweise

Das Mikrofon entspricht allen relevanten Richtlinien der EU und trägt deshalb das **CE**-Zeichen.

- Das Mikrofon ist nur zur Verwendung im Innenbereich geeignet. Schützen Sie es vor Tropf- und Spritzwasser und hoher Luftfeuchtigkeit. Der zulässige Einsatztemperaturbereich beträgt 0–40°C.
- Verwenden Sie für die Reinigung nur ein trockenes, weiches Tuch, niemals Wasser oder Chemikalien.
- Wird das Mikrofon zweckentfremdet, falsch bedient oder nicht fachgerecht repariert, kann keine Haftung für daraus resultierende

3 Einsatzmöglichkeiten

Dieses Kondensatormikrofon mit integriertem UHF-Sender bildet mit dem Empfänger RU-901G3/5 von JTS ein Funkmikrofonsystem. Zum Lieferumfang gehören ein Mikrofonhalter und aufsteckbare Farbkappen zur Kennzeichnung des Mikrofons.

Besonders komfortabel ist die Bedienung des Systems durch die REMOSET-Funktion. Damit werden per Knopfdruck die Einstellungen des Empfängers über ein Ultraschallsignal zum Mikrofon übertragen.

3.1 Konformität und Zulassung

Hiermit erklärt MONACOR INTERNATIONAL, dass das Produkt RU-G3TH/5 der Richtlinie 2014/53/EU entspricht. Die EU-Konformitätserklärung ist im Internet verfügbar:

www.jts-europe.de

Der Frequenzbereich 506–542 MHz, in dem das Produkt arbeitet, ist in Deutschland für die professionelle Nutzung drahtloser Mikrofone allgemein zugeteilt. Der Betrieb des Produkts ist in Deutschland anmelde- und gebührenfrei. Weitere Informationen finden Sie unter:

www.bundesnetzagentur.de/vfg34

Es bestehen Beschränkungen oder Anforderungen in folgenden Ländern:

	CZ	EL	FI	FR
	IT	LT	MT	PL


Die Bestimmungen des Landes, in dem das Produkt verwendet wird, müssen unbedingt beachtet werden. Informieren Sie sich vor der Inbetriebnahme des Produkts außerhalb Deutschlands bitte bei der MONACOR-Niederlassung oder der entsprechenden Behörde des Landes. Links zu den nationalen Behörden finden Sie über die folgende Internetadresse:

www.cept.org

- ECC
- Topics
- Other spectrum topics: SRD Regulations and indicative list of equipment sub-classes
- EFIS and National Frequency Tables

4 Inbetriebnahme

4.1 Stromversorgung

Für die Stromversorgung werden zwei 1,5-V-Batterien der Größe Mignon (AA) benötigt. Blinkt im Display das Symbol  und leuchtet die LED (2) rot, sind die Batterien verbraucht und sollten gewechselt werden.


- Setzen Sie nur Batterien des gleichen Typs ein und tauschen Sie sie immer zusammen aus.
- Nehmen Sie bei längerem Nichtgebrauch die Batterien sicherheitshalber heraus. So bleibt das Mikrofon bei einem eventuellen Auslaufen der Batterien unbeschädigt.

- 1) Damit das Batteriefach (10) zugänglich ist, das Mikrofon oben am Korb festhalten und die Schraubhülse (4) abschrauben.
- 2) Den Batteriehalter (11) aufklappen, siehe Abb. 2, Seite 4.
- 3) Die Batterien, mit den Plus- und Minuspole wie auf dem Halter aufgedruckt, einsetzen.
- 4) Den Batteriehalter zuklappen und die Schraubhülse wieder festschrauben.
- 5) Anstelle von Batterien können auch zwei NiMH-Akkus (Nickel-Metallhydrid) der Größe AA eingesetzt werden. Zum Aufladen der Akkus eignet sich optimal die Ladestation G3CH-2: Die Akkus können im Mikrofon verbleiben. Das Mikrofon einfach in einen Ladeschacht stecken. Über die Kontakte (12) unten am Mikrofon erfolgt die Stromzufuhr.




Batterien und Akkus dürfen nicht im Hausmüll entsorgt werden. Geben Sie sie gemäß den örtlichen Vorschriften in den Sondermüll.

4.2 Mikrofon ein-/ausschalten, Anzeigen im Display, Mikrofon stummschalten

- 1) Zum Einschalten die Taste  (5) drücken oder den MUTE-Schalter (3) einmal kurz runter- und raufschieben. Die LED (2) leuchtet grün

und die Hintergrundbeleuchtung des Displays (1) leuchtet einige Sekunden lang. Beim Betätigen einer Taste schaltet die Beleuchtung erneut kurz ein.

Leuchtet die LED (2) rot und blinkt im Display das Symbol , sind die Batterien verbraucht.

- 2) Folgende Informationen können vom Display angezeigt werden:













Anzeige	Bedeutung
	Sendeleistung: hoch (50 mW) niedrig (10 mW)
	Bei stummgeschaltetem Mikrofon schaltet sich das Mikrofon nach einer einstellbaren Zeit automatisch aus (Voreinstellung: 10 Minuten)
	Mikrofon ist mit dem MUTE-Schalter (3) stummgeschaltet
	Batteriezustand  -  -  -  voll entladen
	Tastensperre aktiviert
	Gruppennummer (1 ... 6) und Kanalnummer (1 ... 22) alternativ
	Übertragungsfrequenz (506,000 ... 542,000 MHz)

Abb. 3 Informationen im Display

- 3) Um das Mikrofon für kurze Zeit stummzuschalten, z. B. in Sprech- oder Gesangspausen, den MUTE-Schalter in die untere Position schieben: Die LED (2) blinkt und im Display erscheint das Symbol .

Wird im Display das Symbol  angezeigt, schaltet sich das Mikrofon nach einer einstellbaren Zeit automatisch aus, um die Batterien zu schonen. Zum Ändern der Zeit oder Deaktivieren der Automatik siehe Kapitel 4.3.1.

- 4) Zum Ausschalten die Taste  2 Sek. gedrückt halten, bis das Display OFF anzeigt.

4.3 Einstellungen

Das RU-G3TH/5 lässt sich über ein Menü (Abb. 1) einstellen oder ganz komfortabel vom Empfänger RU-901G3/5 aus durch die REMOSET-Funktion (Kap. 4.3.2): Sobald am Empfänger die Einstellungen für das RU-G3TH/5 durchgeführt wurden, lassen sich diese per Knopfdruck auf das Mikrofon übertragen.

4.3.1 Einstellungen über das Menü

- 1) Die SET (7) 2 Sek. gedrückt halten, bis das Display kurz **SEtUP** anzeigt (Abb. 1, Seite 4).
- 2) Die Taste SET so oft drücken, bis der gewünschte Menüpunkt erscheint.
- 3) Die Einstellung mit der Taste ▲ oder ▼ (9) vornehmen und durch erneutes Drücken der Taste SET speichern. Das Display zeigt kurz **StorE** zur Bestätigung an und das Menü wird verlassen.
- 4) Soll das Menü ohne eine Änderung verlassen werden, die Taste SET so oft drücken, bis kurz **CAnCEL** angezeigt wird.

Menüpunkt	Einstellung
5-20	Gruppe 1–6 und Kanal 1–22* Zum Betrieb von mehreren Funksystemen gleichzeitig sind in 6 Gruppen bis zu 22 Kanäle pro Gruppe zusammengestellt (siehe Seite 9). Die Anzahl der Kanäle, die aus einer Gruppe gleichzeitig verwendet werden können, hängt dabei von den Bedingungen am Einsatzort ab. Zuerst die Gruppen-Nr. einstellen (linke Ziffer), dann SET drücken und die Kanal-Nr. einstellen. Mit SET speichern.
523.125	Sendefrequenz* alternativ zur Gruppen- und Kanalwahl Zuerst die Frequenz in 1-MHz-Schritten einstellen, dann SET drücken und eine Feineinstellung in 0,025-MHz-Schritten vornehmen. Mit SET speichern.
SEnS:1	Mikrofonempfindlichkeit zur Anpassung an die Lautstärke der Stimme / des Instruments Die Empfindlichkeit nach der Anzeige AF des Empfängers so einstellen, dass ein optimaler Signalpegel erreicht wird. Bei zu hoher Empfindlichkeit verzerrt das Mikrofonsignal, dann mit der Taste ▼ einen niedrigeren Wert einstellen (min. –15 dB). Bei zu geringer Lautstärke ergibt sich ein schlechter Rauschabstand, dann mit der Taste ▲ einen höheren Wert einstellen (max. +15 dB)

*Um eine störungsfreie Übertragung zu erhalten, die Einstellung der Gruppe und des Kanals bzw. der Frequenz zuerst am Empfänger durchführen und das Mikrofon dabei noch ausgeschaltet lassen. Werden keine Störungen oder Signale anderer Sender empfangen, das Mikrofon einschalten und wie den Empfänger einstellen.

Menüpunkt	Einstellung
rFP Lo	Sendeleistung (RF Power) Mit der Taste ▲ Hi (high) einstellen = hohe Leistung (50 mW) für eine große Reichweite, jedoch kürzere Betriebsdauer der Batterien oder mit der Taste ▼ Lo (low) einstellen = geringe Leistung (10 mW) für eine längere Betriebsdauer, jedoch dafür kürzere Reichweite
AutoOFF	Automatisches Ausschalten bei stummgeschaltetem Mikrofon zur Schonung der Batterien Einstellbare Zeit: 1, 10, 30 Minuten und OFF (= kein autom. Ausschalten) Bei den Einstellungen 30, 10 und 1 wird im Display ⌚ angezeigt.

Abb. 4 Einstellmöglichkeiten über das Menü

4.3.2 REMOSET-Funktion

Für die REMOSET-Funktion müssen folgende Bedingungen erfüllt sein:

1. Das Mikrofon muss eingeschaltet sein und sich im Abstand von 10–50 cm entfernt vom Empfänger befinden. Dabei muss ein Winkel von $\pm 30^\circ$ senkrecht zum Ultraschallsender (Symbol ())) des Empfängers eingehalten werden.

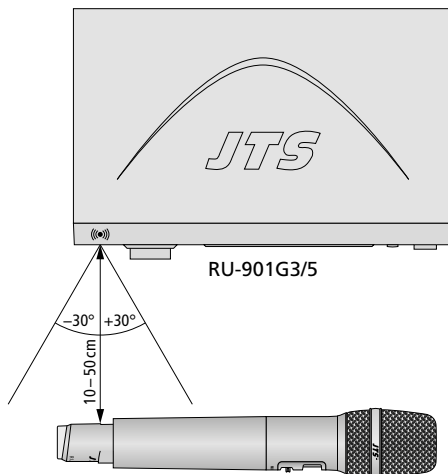



Abb. 5 Abstand bei der REMOSET-Übertragung

2. Am Mikrofon darf das Menü nicht aufgerufen sein und der Empfänger darf sich nicht im Einstellmodus befinden.

3. Im Display darf das Symbol  nicht blinken (= Batterien verbraucht).
4. Soll das Mikrofon nicht nur auf die Gruppe und den Kanal bzw. auf die Übertragungsfrequenz eingestellt werden, sondern soll z. B. die Mikrofonempfindlichkeit oder die Sendeleistung verändert werden, muss dazu am Empfänger die Remoset-Configuration von **RC FRE** auf **RC ALL** geändert werden (siehe Anleitung des RU-901G3/5).

Zur Übertragung der Einstellungen vom Empfänger zum Mikrofon: Am Empfänger die Taste REMOSET drücken. Sobald das Mikrofon eingestellt ist, leuchtet zur Bestätigung die LED REMOSET (2) ca. 5 Sek. lang blau.

Blinkt die LED nur einige Male, konnte das Mikrofon nicht eingestellt werden. Zur möglichen Fehlerursache siehe die Punkte 1–3 am Anfang des Kapitels. Danach die Taste REMOSET am Empfänger erneut betätigen.

5 Technische Daten

Mikrofontyp: Handmikrofon mit Kondensatorkapsel

Richtcharakteristik: Niere

Trägerfrequenzbereich: . 506–542 MHz

Sendeleistung (EIRP)

Low: 10 mW

High: 50 mW

REMOSET-Übertragung: Ultraschall

Audiofrequenzbereich: . 50–18 000 Hz

Maximaler Schalldruck: . 140 dB

Einsatztemperatur: 0–40 °C

Stromversorgung: 2 Batterien/Akkus der Größe Mignon (AA)

Abmessungen: Ø 50 mm × 253 mm

Gewicht: 780 g

Änderungen vorbehalten.

Übersicht der Gruppen und Kanäle

Gruppe 1		Gruppe 2		Gruppe 3		Gruppe 4		Gruppe 5		Gruppe 6	
Kanal	MHz	Kanal	MHz	Kanal	MHz	Kanal	MHz	Kanal	MHz	Kanal	MHz
CH 1	507,275	CH 1	506,250	CH 1	506,500	CH 1	506,750	CH 1	507,100	CH 1	507,850
CH 2	508,100	CH 2	506,750	CH 2	507,150	CH 2	507,250	CH 2	508,700	CH 2	509,450
CH 3	510,625	CH 3	508,750	CH 3	508,500	CH 3	509,250	CH 3	509,400	CH 3	510,150
CH 4	512,275	CH 4	510,000	CH 4	509,200	CH 4	510,500	CH 4	510,900	CH 4	511,650
CH 5	512,875	CH 5	511,000	CH 5	510,650	CH 5	511,500	CH 5	511,925	CH 5	512,675
CH 6	520,575	CH 6	511,500	CH 6	511,400	CH 6	512,000	CH 6	512,675	CH 6	513,425
CH 7	525,050	CH 7	512,375	CH 7	513,100	CH 7	512,875	CH 7	514,100	CH 7	514,850
CH 8	530,950	CH 8	513,375	CH 8	514,500	CH 8	513,875	CH 8	515,675	CH 8	516,425
CH 9	534,900	CH 9	513,875	CH 9	517,100	CH 9	514,375	CH 9	516,500	CH 9	517,250
CH 10	535,825	CH 10	514,625	CH 10	518,900	CH 10	515,125	CH 10	517,825	CH 10	518,575
CH 11	537,425	CH 11	517,250	CH 11	520,050	CH 11	517,750	CH 11	521,300	CH 11	522,050
CH 12	538,050	CH 12	518,375	CH 12	521,950	CH 12	518,875	CH 12	523,450	CH 12	524,200
CH 13	539,550	CH 13	520,125	CH 13	526,150	CH 13	520,625	CH 13	525,300	CH 13	526,050
CH 14	509,225	CH 14	521,625	CH 14	528,800	CH 14	522,125	CH 14	526,475	CH 14	527,225
CH 15	526,400	CH 15	523,250	CH 15	529,600	CH 15	523,750	CH 15	528,700	CH 15	529,450
CH 16	518,850	CH 16	524,250	CH 16	535,100	CH 16	524,750	CH 16	531,825	CH 16	532,575
CH 17	521,400	CH17	525,875	CH 17	536,350	CH 17	526,375	CH 17	532,625	CH 17	533,375
CH 18	522,925	CH 18	529,000	CH 18	539,750	CH 18	529,500	CH 18	533,725	CH 18	534,475
CH 19	524,100	CH 19	531,125			CH 19	531,625	CH 19	534,600	CH 19	535,350
CH 20	525,625	CH 20	534,875			CH 20	535,375	CH 20	535,750	CH 20	536,500
CH 21	532,775	CH 21	540,375			CH 21	540,875	CH 21	536,300	CH 21	537,050
		CH 22	541,875								

Diese Bedienungsanleitung ist urheberrechtlich für MONACOR® INTERNATIONAL GmbH & Co. KG geschützt. Eine Reproduktion für eigene kommerzielle Zwecke – auch auszugsweise – ist untersagt.

Fig. 1 Menü

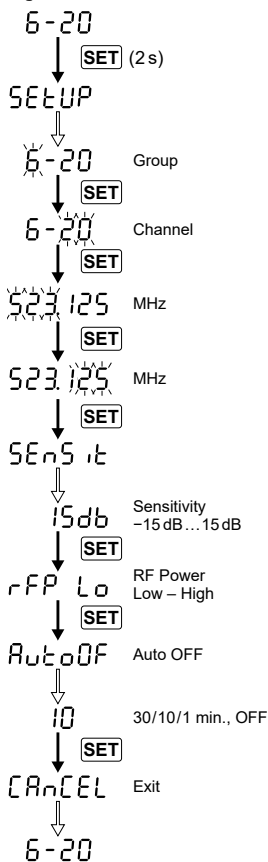
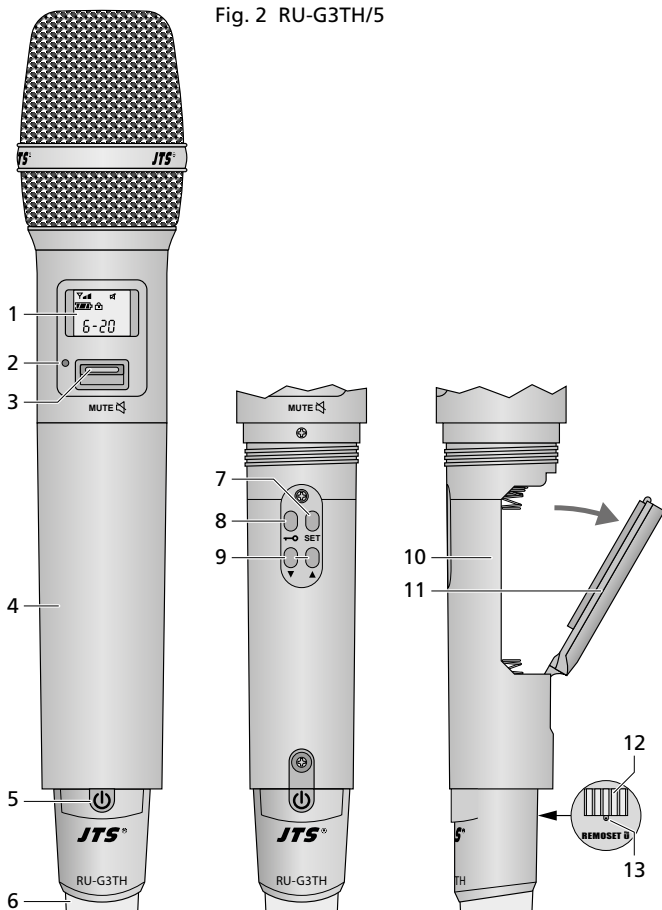


Fig. 2 RU-G3TH/5



Contents







1 Overview	10
2 Important Notes	11
3 Applications	11
3.1 Conformity and approval	11
4 Operation	12
4.1 Power supply	12
4.2 Switching the microphone on/off, indications on the display, muting the microphone	12
4.3 Settings	12
4.3.1 Settings via the menu	12
4.3.2 REMOSET function	13
5 Specifications	14
Overview of groups and channels	15

Wireless Microphone

These instructions are intended for users without any specific technical knowledge. Please read the instructions carefully before operation and keep them for later reference.

1 Overview

- 1 Display, see page 12, fig. 3 for details
- 2 LED indicator:
 - lights up in green = microphone switched on
 - flashes in green = microphone muted
 - lights up in red = batteries discharged
 - lights up in blue = settings are being transferred from the receiver to the microphone by means of the REMOSET function
- 3 Sliding switch to mute the microphone

- 4 Screw sleeve; when it is screwed off, the control buttons (7–9) and the battery compartment (10) are accessible
- 5 Button  to switch the microphone on/off
To switch off the microphone, keep the button pressed for 2 seconds until **OFF** is shown on the display
- 6 Cap to mark the microphone when multiple microphones are used at the place of operation: The cap can be replaced by one of the colour caps provided
- 7 Button **SET** to call up the setting menu (keep the button pressed for 2 seconds until **SEtUP** is shown on the display), to select a menu item and to save a setting
- 8 Button  to activate the key lock function: Keep the button pressed for 2 seconds until  is shown on the display
To deactivate the key lock function, keep the button pressed for 2 seconds until  extinguishes
- 9 Buttons  and  to change settings via the menu
- 10 Battery compartment
- 11 Battery holder
- 12 Contacts for the charging station G3CH-2
- 13 Ultrasonic sensor for REMOSET transmission

2 Important Notes

The unit corresponds to all relevant directives of the EU and is therefore marked with **CE**.

- The unit is suitable for indoor use only. Protect it against dripping water, splash water and high air humidity. The admissible ambient temperature range is 0–40°C.
- For cleaning only use a dry, soft cloth; never use chemicals or water.
- No guarantee claims for the unit and no liability for any resulting personal damage or material damage will be accepted if the unit is used for other purposes than originally intended, if it is not correctly connected or operated or if it is not repaired in an expert way.



If the unit is to be put out of operation definitely, dispose of the unit in accordance with local regulations.

3 Applications

Combined with the JTS receiver RU-901G3/5, this condenser microphone with integrated UHF transmitter creates a wireless microphone system. It is supplied with a microphone support and push-on caps of different colours to mark the microphone.


The REMOSET function is a most convenient feature for operating the system: Simply press a button to transfer the settings of the receiver to the microphone via an ultrasonic signal.

3.1 Conformity and approval

Herewith, MONACOR INTERNATIONAL declare that the product RU-G3TH/5 complies with the directive 2014/53/EU. The EU declaration of conformity is available on the Internet:

www.jts-europe.com

Restrictions or requirements apply in the following countries:

	CZ	EL	FI	FR
	IT	LT	MT	PL

The regulations of the country where the product is operated must always be observed. Prior to operating the product, please contact the MONACOR subsidiary or the corresponding authorities of the respective country. Links to the national authorities can be found via the following Internet address:

www.cept.org

→ ECC


→ Topics

→ Other spectrum topics: SRD Regulations and indicative list of equipment sub-classes

→ EFIS and National Frequency Tables

4 Operation

4.1 Power supply

For power supply, two 1.5 V batteries of size AA are required. When the symbol  on the display flashes and the LED (2) lights up in red, the batteries are discharged and should be replaced.

- Only insert batteries of the same type and always replace both of them.
- If the microphone is not in use for a longer period of time, always remove the batteries as a precaution to prevent damage due to battery leakage.

1) To access the battery compartment (10), hold the microphone head and screw off the screw sleeve (4).

2) Open the battery holder (11), see fig. 2 on page 10

3) Insert the batteries with the positive and negative poles as indicated in the holder.


4) Close the battery holder, then screw on the screw sleeve.


5) Instead of non-rechargeable batteries, it is also possible to insert two rechargeable NiMH (nickel-metal hydrate) batteries of size AA. To charge these batteries, the charging station G3CH-2 is ideally suited: Leave the batteries in the microphone and insert the microphone into a charging slot. Power is supplied via the contacts (12) at the lower end of the microphone.



Never put batteries in the household waste. Always dispose of the batteries in accordance with local regulations.

4.2 Switching the microphone on/off, indications on the display, muting the microphone

1) To switch on the microphone, press the button  (5) or briefly slide the MUTE switch (3) down and up. The LED (2) shows green and the backlight of the display (1) lights up for a few seconds. When you press a button, the backlight is briefly switched on again.

If the LED (2) lights up in red and if the symbol  starts flashing on the display, the batteries are discharged.

2) The display can show the following information:















Indication	Meaning
	Transmission power: high (50 mW) low (10 mW)
	When the microphone is muted, it will automatically be switched off after an adjustable time (preset time: 10 minutes)
	Microphone muted by means of the MUTE switch (3)
	Battery status  -  -  -  full discharged
	Key lock activated
	Group number (1 ... 6) and channel number (1 ... 22) as an alternative
	transmission frequency (506.000 ... 542.000 MHz)

Fig. 3 Information on the display

3) To briefly mute the microphone (e. g. in speech or music pauses), slide the MUTE switch to the lower position: The LED (2) will start flashing and the symbol  will be shown on the display.

When the symbol  is shown on the display, the microphone will automatically switch off after an adjustable time to save the batteries. To change the time or to deactivate the automatic switch-off function, see chapter 4.3.1.

4) To switch off the microphone, keep the button  pressed for 2 seconds until **OFF** is shown on the display.

4.3 Settings

The microphone RU-G3TH/5 can be set via a menu (fig. 1) or most conveniently from the receiver RU-901G3/5 by means of the REMOSET function (chapter 4.3.2): When the settings for RU-G3TH/5 have been made on the receiver, they can be transferred to the microphone by the press of a button.

4.3.1 Settings via the menu

1) Keep the button SET (7) pressed for 2 seconds until **SETUP** is briefly shown on the display (fig. 1, page 10).

- 2) Press the button SET repeatedly until the menu item desired is shown.
- 3) Use the button ▲ or ▼ (9) to make the setting; then press the button SET again to save the setting. The display will briefly show **StorE** as a confirmation; then the menu will be exited.
- 4) To exit the menu without any changes, press the button SET repeatedly until **CAnCEL** is briefly shown on the display.

Menu item	Setting
Gr-20	Group 1–6 and channel 1–22* For simultaneous operation of multiple wireless microphones, 6 groups with up to 22 channels each have been defined (see page 15). The number of channels from a group that can be used at the same time depends on the conditions at the place of application. First set the group number (left digit), then press SET and set the channel number. Press SET to save the settings.
523.125	Transmission frequency* as an alternative to selection of group and channel First adjust the frequency in steps of 1 MHz, then press SET and make a fine adjustment in steps of 0.025 MHz. Press SET to save the adjustments.
SEnsit	Microphone sensitivity to match the microphone to the volume of the voice/instrument Adjust the sensitivity according to the indication AF of the receiver in such a way that an optimum signal level is obtained. If the sensitivity is too high, the microphone signal will distort; in this case, press the button ▼ to set a lower value (min. –15 dB). If the volume is too low, there will be a poor signal-to-noise ratio; in this case, press the button ▲ to set a higher value (max. +15 dB).

Menu item	Setting
rFP Lo	Transmission power (RF Power) Use the button ▲ to set the transmission power to Hi = high transmission power (50 mW) for a long range, but a short battery life or use the button ▼ to set the transmission power to Lo = low transmission power (10 mW) for a long battery life, but a short range
AutoOFF	Automatic switch-off when the microphone is muted, to save the batteries Adjustable time: 1, 10, 30 minutes and OFF (= no automatic switch-off) When 30, 10 or 1 are set as switch-off time, ☹ will be shown on the display.

Fig. 4 Setting options via the menu

4.3.2 REMOSET function

For the REMOSET function, make sure that

1. the microphone is switched on; the distance between microphone and receiver is 10–50 cm. The vertical angular deviation with respect to the ultrasonic transmitter (symbol (☺)) of the receiver must not exceed $\pm 30^\circ$.

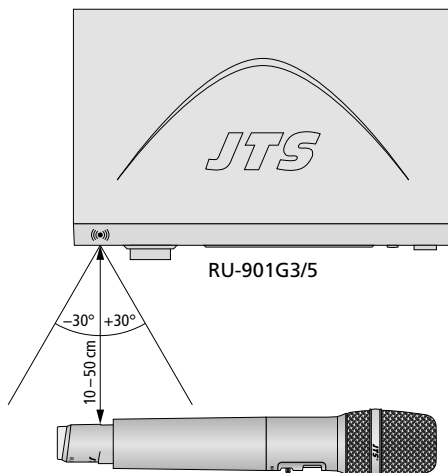


Fig. 5 Distance during REMOSET transmission

*For interference-free transmission, switch off the microphone and set the group and the channel or the frequency on the receiver. If no interference or signals of other transmitters are received, switch on the microphone and make the same settings on the microphone.

2. no menu is called up on the microphone; the receiver is not in the setting mode.
3. the symbol ☹ (= batteries discharged) on the display does not flash.

4. If you do not only want to set the microphone to the group and the channel or transmission frequency but also want to change the microphone sensitivity or the transmission power, for example, change the Remoset Configuration on the receiver from **RC FRE** to **RC ALL** (see instruction manual of the receiver RU-901G3/5).

To transfer settings from the receiver to the microphone: Press the button REMOSET on the receiver. As soon as the settings on the microphone have been made, the LED (2) will light up in blue for approx. 5 seconds.

If the LED only flashes a few times, automatic synchronization of the microphone has failed. For troubleshooting, see items 1–3 at the beginning of this chapter. Then press the button REMOSET on the receiver again.

5 Specifications

Type of microphone: . . . hand-held microphone with condenser cartridge

Polar pattern: cardioid

Carrier frequency range: 506–542 MHz

Transmission power (EIRP)

Low: 10 mW

High: 50 mW

REMOSET transmission: ultrasonic

Audio frequency range: 50–18 000 Hz

Max. SPL: 140 dB

Ambient temperature: . 0–40 °C

Power supply: 2 (rech.) batteries of size AA

Dimensions

(W × H × D): Ø 50 mm × 253 mm

Weight: 780 g

Subject to technical modification.

Overview of groups and channels

Group 1		Group 2		Group 3		Group 4		Group 5		Group 6	
Channel	MHz	Channel	MHz	Channel	MHz	Channel	MHz	Channel	MHz	Channel	MHz
CH 1	507.275	CH 1	506.250	CH 1	506.500	CH 1	506.750	CH 1	507.100	CH 1	507.850
CH 2	508.100	CH 2	506.750	CH 2	507.150	CH 2	507.250	CH 2	508.700	CH 2	509.450
CH 3	510.625	CH 3	508.750	CH 3	508.500	CH 3	509.250	CH 3	509.400	CH 3	510.150
CH 4	512.275	CH 4	510.000	CH 4	509.200	CH 4	510.500	CH 4	510.900	CH 4	511.650
CH 5	512.875	CH 5	511.000	CH 5	510.650	CH 5	511.500	CH 5	511.925	CH 5	512.675
CH 6	520.575	CH 6	511.500	CH 6	511.400	CH 6	512.000	CH 6	512.675	CH 6	513.425
CH 7	525.050	CH 7	512.375	CH 7	513.100	CH 7	512.875	CH 7	514.100	CH 7	514.850
CH 8	530.950	CH 8	513.375	CH 8	514.500	CH 8	513.875	CH 8	515.675	CH 8	516.425
CH 9	534.900	CH 9	513.875	CH 9	517.100	CH 9	514.375	CH 9	516.500	CH 9	517.250
CH 10	535.825	CH 10	514.625	CH 10	518.900	CH 10	515.125	CH 10	517.825	CH 10	518.575
CH 11	537.425	CH 11	517.250	CH 11	520.050	CH 11	517.750	CH 11	521.300	CH 11	522.050
CH 12	538.050	CH 12	518.375	CH 12	521.950	CH 12	518.875	CH 12	523.450	CH 12	524.200
CH 13	539.550	CH 13	520.125	CH 13	526.150	CH 13	520.625	CH 13	525.300	CH 13	526.050
CH 14	509.225	CH 14	521.625	CH 14	528.800	CH 14	522.125	CH 14	526.475	CH 14	527.225
CH 15	526.400	CH 15	523.250	CH 15	529.600	CH 15	523.750	CH 15	528.700	CH 15	529.450
CH 16	518.850	CH 16	524.250	CH 16	535.100	CH 16	524.750	CH 16	531.825	CH 16	532.575
CH 17	521.400	CH17	525.875	CH 17	536.350	CH 17	526.375	CH 17	532.625	CH 17	533.375
CH 18	522.925	CH 18	529.000	CH 18	539.750	CH 18	529.500	CH 18	533.725	CH 18	534.475
CH 19	524.100	CH 19	531.125			CH 19	531.625	CH 19	534.600	CH 19	535.350
CH 20	525.625	CH 20	534.875			CH 20	535.375	CH 20	535.750	CH 20	536.500
CH 21	532.775	CH 21	540.375			CH 21	540.875	CH 21	536.300	CH 21	537.050
		CH 22	541.875								

All rights reserved by MONACOR® INTERNATIONAL GmbH & Co. KG. No part of this instruction manual may be reproduced in any form or by any means for any commercial use.

Fig.1 Schéma 1 Menu

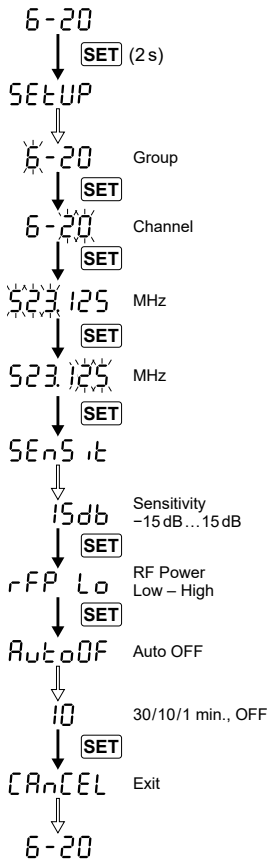


Schéma 2 RU-G3TH/5

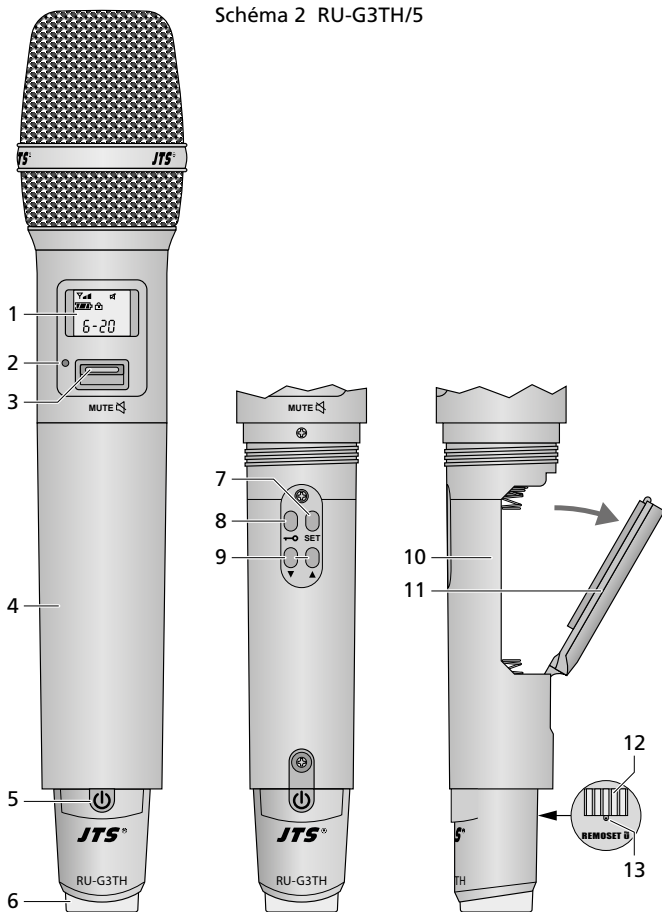


Table des matières







1 Vue d'ensemble	16
2 Conseils importants	17
3 Possibilités d'utilisation	17
3.1 Conformité et autorisation	17
4 Utilisation	18
4.1 Alimentation	18
4.2 Marche/Arrêt du microphone, indications sur l'affichage, coupure du son du microphone	18
4.3 Réglages	18
4.3.1 Réglages via le menu	19
4.3.2 Fonction REMOSET	19
5 Caractéristiques techniques	20
Vue d'ensemble des groupes et canaux 21	

Microphone sans fil


Cette notice s'adresse aux utilisateurs sans connaissances techniques particulières. Veuillez lire la présente notice avec attention avant le fonctionnement et conservez-la pour pouvoir vous y reporter ultérieurement.

1 Vue d'ensemble

- 1 Affichage, détails, voir page 18, schéma 3
- 2 LED de contrôle :
s'allume en vert = microphone allumé
clignote en vert = microphone coupé
s'allume en rouge = batteries déchargées
s'allume en bleu = la fonction REMOSET transmet les réglages du récepteur au microphone
- 3 Interrupteur à glissière pour couper le son du microphone

- 4 Corps ; une fois dévissé, les touches de commande (7–9) et le compartiment batterie (10) sont accessibles
- 5 Touche  pour allumer/éteindre
Pour éteindre, maintenez la touche enfoncée pendant 2 secondes jusqu'à ce que l'affichage indique **OFF**.
- 6 Capuchon pour repérer le microphone si plusieurs microphones sont utilisés sur le site : le capuchon peut être remplacé par l'un des capuchons de couleur fournis.
- 7 Touche SET pour appeler le menu de réglage (maintenez la touche enfoncée 2 secondes jusqu'à ce que **SEtUP** s'affiche), pour sélectionner un point du menu et pour mémoriser un réglage
- 8 Touche  pour activer le verrouillage des touches : maintenez la touche enfoncée pendant 2 secondes jusqu'à ce que  s'affiche brièvement à l'écran
Pour désactiver le verrouillage, maintenez la touche enfoncée pendant 2 secondes jusqu'à ce que  ne s'affiche plus.
- 9 Touches  et  pour modifier les réglages via le menu
- 10 Compartiment batteries
- 11 Support de batteries
- 12 Contacts pour la station de charge G3CH-2
- 13 Capteur ultra-sons pour la transmission REMOSET

correctement utilisé ou s'il n'est pas réparé par un technicien habilité ; en outre, la garantie deviendrait caduque.




Lorsque le microphone est définitivement retiré du service, éliminez-le conformément aux directives locales.



CARTONS ET EMBALLAGE
PAPIER À TRIER

2 Conseils importants

Le microphone répond à toutes les directives nécessaires de l'Union européenne et porte donc le symbole .

- Le microphone n'est conçu que pour une utilisation en intérieur. Protégez-le de tout type de projections d'eau, des éclaboussures et d'une humidité d'air élevée. La plage de température ambiante admissible est de 0–40 °C.
- Pour le nettoyage, utilisez uniquement un chiffon sec et doux, en aucun cas de produits chimiques ou d'eau.
- Nous déclinons toute responsabilité en cas de dommages matériels ou corporels si le microphone est utilisé dans un but autre que celui pour lequel il a été conçu, s'il n'est pas

3 Possibilités d'utilisation

Ce microphone à condensateur avec émetteur UHF intégré constitue avec le récepteur RU-901G3/5 de JTS un système de micro sans fil. Un support micro et des capuchons de couleur pour repérer le microphone sont livrés.


L'utilisation du système est particulièrement agréable grâce à la fonction REMOSET. Ainsi, les réglages du récepteur sont transmis au microphone via un signal ultra-son par une simple pression de bouton.

3.1 Conformité et autorisation

Par la présente, MONACOR INTERNATIONAL déclare que le produit RU-G3TH/5 se trouve en conformité avec la directive 2014/53/UE. La déclaration de conformité UE est disponible sur Internet :

www.jts-europe.com

Il existe des limitations ou exigences d'utilisation dans les pays suivants :

	CZ	EL	FI	FR
	IT	LT	MT	PL


Respectez impérativement les réglementations en vigueur dans le pays d'utilisation. Avant la mise en service du produit, renseignez-vous auprès de la succursale MONACOR ou des autorités nationales du pays correspondant. Vous trouverez les liens permettant d'accéder aux agences nationales compétentes à l'adresse suivante :

www.cept.org

- ECC
- Topics
- Other spectrum topics: SRD Regulations and indicative list of equipment sub-classes
- EFIS and National Frequency Tables


4 Utilisation

4.1 Alimentation

Deux batteries 1,5V de type R6 sont nécessaires. Si le symbole  clignote sur l'affichage et si la LED (2) brille en rouge, les batteries sont déchargées et doivent être remplacées.


- Insérez uniquement des batteries de même type, remplacez toujours les deux en même temps.
- En cas de non utilisation prolongée, retirez les batteries, elles pourraient couler et endommager le microphone.


- 1) Pour que le compartiment batterie (10) soit accessible, tenez le microphone par le haut et dévissez le corps (4).
- 2) Ouvrez le compartiment batterie (11), voir schéma 2, page 16.
- 3) Insérez les batteries comme décrit dans le compartiment en respectant les pôles plus et moins.
- 4) Fermez le compartiment batterie et revissez le corps.
- 5) Il est possible d'insérer deux accumulateurs NiMH (nickel-hydrure métallique) de type R6 à la place des batteries. Pour charger les accumulateurs, la station de charge G3CH-2 est adaptée de manière optimale : les accumulateurs restent dans le microphone. Placez simplement le microphone dans un compartiment de charge. Les contacts (12) sous le microphone permettent la charge.



Ne jetez pas les batteries ou accus dans la poubelle domestique. Déposez-les dans un container spécifique pour les éliminer conformément aux directives locales.

4.2 Marche/Arrêt du microphone, indications sur l'affichage, coupure du son du microphone

- 1) Pour allumer, appuyez sur la touche  (5) ou poussez vers le bas puis le haut l'interrupteur MUTE (3) une fois brièvement. La LED (2) brille en vert, le rétro-éclairage de l'affichage (1) brille quelques secondes. Lorsque vous activez une touche, l'éclairage s'active à nouveau brièvement.

Si la LED (2) brille en rouge et si le symbole  sur l'affichage clignote, les batteries sont déchargées.

- 2) Les informations suivantes peuvent être visibles sur l'affichage :











Affichage	Signification
	Puissance d'émission : élevée (50 mW) faible (10 mW)
	Si le son du microphone est coupé, le microphone s'éteint automatiquement une fois la durée réglée écoulée (préréglage : 10 minutes)
	Son du micro coupé avec l'interrupteur MUTE (3)
	Etat de la batterie Plein — déchargé
	Verrouillage des touches activé
	Numéro de groupe (1 ... 6) et numéro de canal (1 ... 22) ou à la place
	fréquence de transmission (506,000 ... 542,000 MHz)

Schéma 3 Informations sur l'affichage

- 3) Pour couper le son du microphone pour une brève durée, par exemple pendant des pauses de discours ou de chant, poussez l'interrupteur MUTE sur la position inférieure : la LED (2) clignote et sur l'affichage le symbole  est visible.

Si le symbole  est visible sur l'affichage, le microphone s'éteint automatiquement après une durée réglée pour économiser les batteries. Pour modifier la durée ou désactiver le processus automatique, voir chapitre 4.3.1.

- 4) Pour éteindre le microphone, maintenez la touche  enfoncée 2 secondes jusqu'à ce que l'affichage indique OFF.

4.3 Réglages

Le RU-G3TH/5 est réglable via un menu (schéma 1) ou de manière très confortable depuis le récepteur RU-901G3/5 via la fonction REMOSET (chapitre 4.3.2) : dès que les réglages pour le RU-G3TH/5 sont effectués sur le récepteur, ils peuvent être transmis par une simple pression sur un bouton au microphone.

4.3.1 Réglages via le menu

- 1) Maintenez la touche SET (7) enfoncée 2 secondes jusqu'à ce que l'affichage indique brièvement **SETUP** (schéma 1, page 16).
- 2) Appuyez sur la touche SET jusqu'à ce que le point de menu voulu s'affiche.
- 3) Effectuez le réglage avec la touche ▲ ou ▼ (9) et mémorisez-le en appuyant à nouveau sur la touche SET. L'affichage indique brièvement **StorE** pour confirmer, le menu disparaît.
- 4) Si vous voulez quitter le menu sans modification, appuyez sur la touche SET jusqu'à ce que **CANCEL** s'affiche brièvement.

Point de menu	Réglage
6-20	<p>Groupes 1–6 et canaux 1–22*</p> <p>Pour le fonctionnement simultané de plusieurs systèmes sans fil, 6 groupes avec 22 canaux au plus chacun ont été définis (voir page 21). Le nombre de canaux pouvant être utilisés simultanément dans un groupe dépend des conditions sur le lieu d'utilisation.</p> <p>Réglez d'abord le numéro de groupe (chiffre de gauche), puis appuyez sur SET et réglez le numéro de canal. Appuyez sur SET pour sauvegarder.</p>
523.125	<p>Fréquence d'émission*</p> <p>à la place de la sélection de groupe et de canal</p> <p>Réglez d'abord la fréquence par palier de 1 MHz, appuyez sur SET et faites un réglage précis par palier de 0,025 MHz. Appuyez sur SET pour sauvegarder.</p>
SEnS	<p>Sensibilité du microphone</p> <p>pour ajuster le microphone au volume de la voix/de l'instrument</p> <p>Selon l'indication AF du récepteur, réglez la sensibilité pour obtenir un niveau de signal optimal. Si la sensibilité est trop élevée, le signal du microphone sera distordu ; utilisez alors la touche ▼ pour régler une valeur inférieure (min. -15 dB). Si le volume est trop faible, le rapport signal/bruit est mauvais ; réglez une valeur plus élevée (max. +15 dB) avec la touche ▲.</p>

*Pour une transmission sans interférence, éteignez le microphone et réglez le groupe et le canal ou la fréquence sur le récepteur. Si aucune interférence ou signaux d'autres émetteurs ne sont reçus, allumez le microphone et faites les mêmes réglages sur le microphone.

Point de menu	Réglage
rFP Lo	<p>Puissance d'émission (RF Power)</p> <p>Avec la touche ▲, réglez Hi (high) = puissance élevée (50 mW) pour une grande portée, mais avec une durée de vie de la batterie plus courte, ou</p> <p>avec la touche ▼, réglez Lo (low) = puissance faible (10 mW) pour une durée de fonctionnement plus longue, mais une portée plus courte</p>
Aut OFF	<p>Arrêt automatique</p> <p>Si le son du microphone est coupé pour préserver les batteries</p> <p>durée réglable : 1, 10, 30 minutes et OFF (= aucun arrêt automatique)</p> <p>Pour les réglages 30, 10 et 1, ☉ est visible sur l'affichage.</p>

Schéma 4 Possibilités de réglage via le menu

4.3.2 Fonction REMOSET

Pour la fonction REMOSET, plusieurs conditions doivent être remplies :

1. Le microphone doit être allumé et se trouver à une distance de 10 à 50 cm du récepteur. Un angle de ±30° à la verticale de l'émetteur à ultra-sons (symbole (☉)) du récepteur doit être conservé.

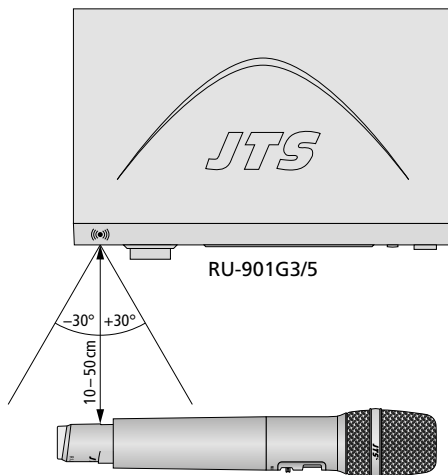



Schéma 5 Distance pour la transmission REMOSET

2. Sur le microphone, aucun menu n'est appelé, le récepteur ne doit pas être en mode de réglage.

3. Sur l'affichage, le symbole  ne doit pas clignoter (= batteries déchargées).
4. Si vous voulez non seulement régler le microphone sur le groupe et le canal ou la fréquence de transmission mais aussi modifier la sensibilité du microphone ou la puissance de transmission par exemple, alors il faut modifier sur le récepteur la Configuration Remoset de **RC FRE** sur **RC ALL** (voir notice du RU-901G3/5).

Pour transmettre les réglages du récepteur au microphone : appuyez sur la touche REMOSET sur le récepteur. Dès que le microphone est réglé, la LED (2) brille en bleu pendant 5 secondes.

Si la LED ne clignote que quelques fois, la synchronisation automatique du microphone n'a pas fonctionné. Reportez aux points 1 à 3 au début du chapitre pour trouver la cause possible. Ensuite, activez à nouveau la touche REMOSET sur le récepteur.

5 Caractéristiques techniques

Type microphone : microphone main avec capsule à condensateur

Caractéristique : cardioïde

Plage de fréquence

porteuse : 506–542 MHz

Puissance émission (EIRP)

Low : 10mW

High : 50mW

Transmission REMOSET : ultra-sons

Plage de fréquence

audio : 50–18000 Hz

Pression sonore max.: . . . 140 dB

Température fonc. : 0–40 °C

Alimentation : 2 × batterie/accu de type R6

Dimensions : Ø 50 mm × 253 mm

Poids : 780 g

Tout droit de modification réservé.

Vue d'ensemble des groupes et canaux

Groupe 1		Groupe 2		Groupe 3		Groupe 4		Groupe 5		Groupe 6	
Canal	MHz	Canal	MHz	Canal	MHz	Canal	MHz	Canal	MHz	Canal	MHz
CH 1	507,275	CH 1	506,250	CH 1	506,500	CH 1	506,750	CH 1	507,100	CH 1	507,850
CH 2	508,100	CH 2	506,750	CH 2	507,150	CH 2	507,250	CH 2	508,700	CH 2	509,450
CH 3	510,625	CH 3	508,750	CH 3	508,500	CH 3	509,250	CH 3	509,400	CH 3	510,150
CH 4	512,275	CH 4	510,000	CH 4	509,200	CH 4	510,500	CH 4	510,900	CH 4	511,650
CH 5	512,875	CH 5	511,000	CH 5	510,650	CH 5	511,500	CH 5	511,925	CH 5	512,675
CH 6	520,575	CH 6	511,500	CH 6	511,400	CH 6	512,000	CH 6	512,675	CH 6	513,425
CH 7	525,050	CH 7	512,375	CH 7	513,100	CH 7	512,875	CH 7	514,100	CH 7	514,850
CH 8	530,950	CH 8	513,375	CH 8	514,500	CH 8	513,875	CH 8	515,675	CH 8	516,425
CH 9	534,900	CH 9	513,875	CH 9	517,100	CH 9	514,375	CH 9	516,500	CH 9	517,250
CH 10	535,825	CH 10	514,625	CH 10	518,900	CH 10	515,125	CH 10	517,825	CH 10	518,575
CH 11	537,425	CH 11	517,250	CH 11	520,050	CH 11	517,750	CH 11	521,300	CH 11	522,050
CH 12	538,050	CH 12	518,375	CH 12	521,950	CH 12	518,875	CH 12	523,450	CH 12	524,200
CH 13	539,550	CH 13	520,125	CH 13	526,150	CH 13	520,625	CH 13	525,300	CH 13	526,050
CH 14	509,225	CH 14	521,625	CH 14	528,800	CH 14	522,125	CH 14	526,475	CH 14	527,225
CH 15	526,400	CH 15	523,250	CH 15	529,600	CH 15	523,750	CH 15	528,700	CH 15	529,450
CH 16	518,850	CH 16	524,250	CH 16	535,100	CH 16	524,750	CH 16	531,825	CH 16	532,575
CH 17	521,400	CH 17	525,875	CH 17	536,350	CH 17	526,375	CH 17	532,625	CH 17	533,375
CH 18	522,925	CH 18	529,000	CH 18	539,750	CH 18	529,500	CH 18	533,725	CH 18	534,475
CH 19	524,100	CH 19	531,125			CH 19	531,625	CH 19	534,600	CH 19	535,350
CH 20	525,625	CH 20	534,875			CH 20	535,375	CH 20	535,750	CH 20	536,500
CH 21	532,775	CH 21	540,375			CH 21	540,875	CH 21	536,300	CH 21	537,050
		CH 22	541,875								

Notice d'utilisation protégée par le copyright de MONACOR® INTERNATIONAL GmbH & Co. KG. Toute reproduction même partielle à des fins commerciales est interdite.

Fig. 1 Menú

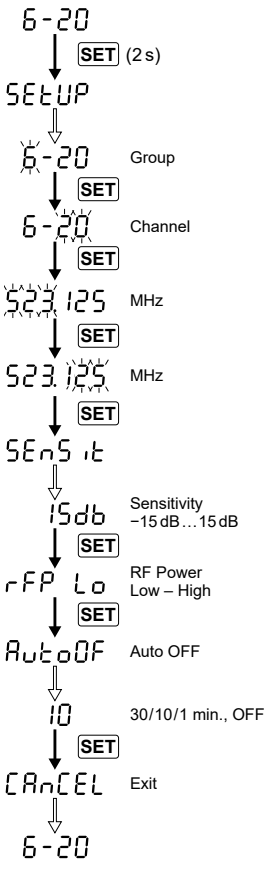
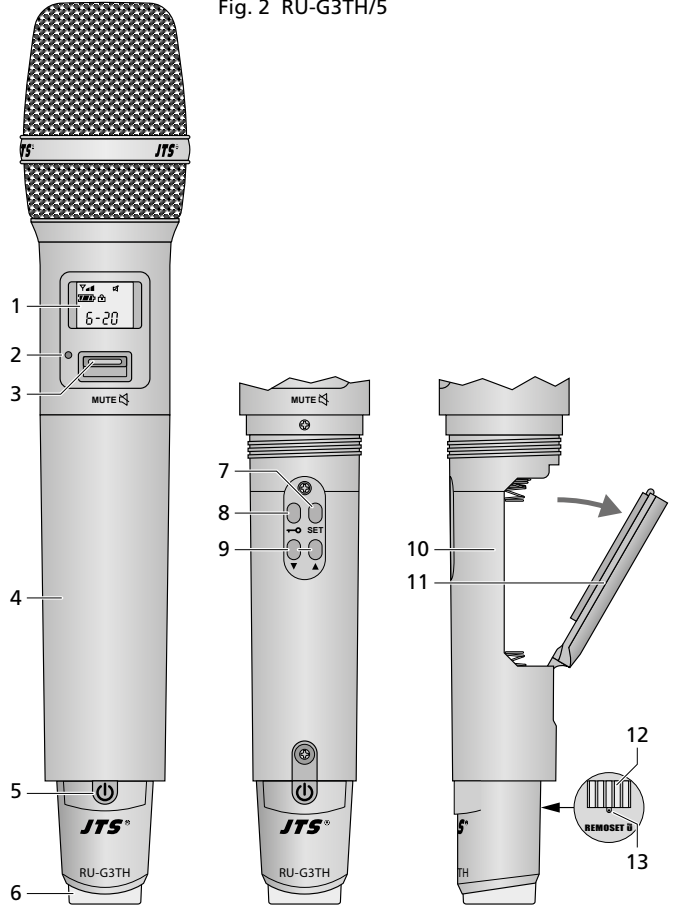


Fig. 2 RU-G3TH/5



Contenidos







- 1 **Vista General** 22
- 2 **Notas Importantes** 23
- 3 **Aplicaciones** 23
 - 3.1 Conformidad y aprobación 23
- 4 **Funcionamiento** 24
 - 4.1 Alimentación 24
 - 4.2 Conexión y desconexión el micrófono, indicaciones del visualizador, silenciar el micrófono 24
 - 4.3 Ajustes 24
 - 4.3.1 Ajustes mediante el menú 25
 - 4.3.2 Función REMOSET 25
- 5 **Especificaciones** 26
 - Resumen de grupos y canales. 27

Micrófono Inalámbrico

Estas instrucciones van dirigidas a usuarios sin ningún conocimiento técnico específico. Lea atentamente estas instrucciones antes del funcionamiento y guárdelas para usos posteriores.

1 Vista General

- 1 Visualizador, ver página 24, fig. 3 para los detalles
- 2 Indicador LED:
 Iluminado en verde = micrófono conectado
 Parpadeando en verde = micrófono silenciado
 Iluminado en rojo = baterías descargadas
 Iluminado en azul = ajustes transfiriéndose desde el receptor al micrófono mediante la función REMOSET

- 3 Interruptor deslizante para silenciar el micrófono
- 4 Mango enroscable; cuando se desenrosca, se puede acceder a los botones de control (7–9) y al compartimento de la batería (10)
- 5 Botón  para conectar/desconectar
Para desconectar el micrófono, mantenga pulsado el botón durante 2 segundos hasta que en el visualizador aparezca **OFF**.
- 6 Tapa para marcar el micrófono cuando se utilizan varios micrófonos en el mismo lugar: La tapa puede cambiarse por una de las tapas de colores entregadas.
- 7 Botón SET para abrir el menú de configuración (mantenga pulsado el botón durante 2 segundos hasta que aparezca **SEtUP** en el visualizador), para seleccionar un elemento del menú y para guardar un ajuste
- 8 Botón  para activar la función de bloqueo: Mantenga pulsado el botón durante 2 segundos hasta que se muestre  en el visualizador
Para desactivar la función bloqueo, mantenga pulsado el botón durante 2 segundos hasta que  desaparezca
- 9 Botones  y  para cambiar los ajustes mediante el menú
- 10 Compartimento de la batería
- 11 Soporte de la batería
- 12 Contactos para la estación de carga G3CH-2
- 13 Sensor ultrasónico para la transmisión REMOSET

2 Notas Importantes

El micrófono cumple con todas las directivas relevantes de la UE y por lo tanto está marcado con el símbolo **CE**.

- El micrófono está adecuado sólo para utilizarlo en interiores. Protéjalo contra goteos, salpicaduras y humedad elevada. Rango de temperatura ambiente admisible: 0–40°C.
- Utilice sólo un paño suave y seco para la limpieza; no utilice nunca ni productos químicos ni agua.
- No podrá reclamarse garantía o responsabilidad alguna por cualquier daño personal o material resultante si el micrófono se utiliza para otros fines diferentes a los originalmente

concebidos, si no se utiliza adecuadamente o si no lo repara un técnico.



Si el micrófono se va a dejar fuera de servicio definitivamente, deshágase del micrófono según las normativas locales.

3 Aplicaciones


En combinación con el receptor JTS RU-901G3/5, este micrófono condensador con emisor UHF integrado crea un sistema de microfonía inalámbrico. Se entrega con un soporte de micrófono y tapas a presión de diferentes colores para marcar el micrófono.

La función REMOSET es una función muy adecuada para utilizar el sistema: Simplemente presione un botón para transferir los ajustes del receptor al micrófono mediante una señal ultrasónica.

3.1 Conformidad y aprobación

Por la presente, MONACOR INTERNATIONAL declara que el producto RU-G3TH/5 cumple con la directiva 2014/53/UE. La declaración de conformidad de la UE está disponible en Internet: www.jts-europe.com

Se aplican restricciones o requisitos en los siguientes países:

	CZ	EL	FI	FR
	IT	LT	MT	PL

Siempre deben tenerse en cuenta las regulaciones del país donde se utiliza el producto. Antes de utilizar el producto, póngase en contacto con la filial de MONACOR o con las autoridades competentes del país. Puede encontrar enlaces a las autoridades nacionales desde la siguiente dirección de Internet:

www.cept.org

→ ECC


→ Topics

→ Other spectrum topics: SRD Regulations and indicative list of equipment sub-classes

→ EFIS and National Frequency Tables

4 Funcionamiento

4.1 Alimentación

Para la alimentación, se necesitan dos baterías de 1,5V AA. Cuando el símbolo  del visualizador parpadea y si se ilumina en rojo el LED (2), significa que las baterías están descargadas y deberían cambiarse.

- Inserte sólo dos baterías del mismo tipo y sustitúyalas siempre a la vez.
- Si el micrófono no se va a utilizar durante un largo periodo de tiempo, extraiga las baterías para prevenir daños por culpa de algún derrame.

1) Para acceder al compartimento de la batería (10), sujete la cabeza del micrófono y desenrosque el mango (4).

2) Abra el soporte de la batería (11), ver fig. 2 de la página 22

3) Inserte las baterías con los polos positivo y negativo como se indica en el soporte.


4) Cierre el soporte de la batería y luego enrosque el mango.


5) En vez de baterías no recargables, se pueden insertar dos baterías recargables NiMH (hidruro de níquel metal) AA. Para cargar estas baterías, la estación de carga G3CH-2 encaja perfectamente: Deje las baterías en el micrófono e inserte el micrófono en una ranura de carga. La corriente se entrega a través de los contactos (12) de la parte inferior del micrófono.



No deposite nunca las baterías gastadas en el contenedor normal. Deshágase de las baterías según las normativas locales.

4.2 Conexión y desconexión el micrófono, indicaciones del visualizador, silenciar el micrófono

1) Para conectar el micrófono, pulse el botón  (5) o deslice brevemente el interruptor MUTE (3) hacia abajo y hacia arriba. El LED (2) se ilumina en verde y la luz de fondo del visualizador (1) se ilumina durante unos segundos. Cuando pulse un botón, la luz de fondo se activará de nuevo.

Si el LED (2) se ilumina en rojo y el símbolo  empieza a parpadear en el visualizador, significa que las baterías están descargadas.

2) El visualizador puede mostrar la siguiente información:















Indicación	Significado
	Potencia de transmisión: Alta (50 mW) Baja (10 mW)
	Cuando el micrófono esté silenciado, el micrófono se desconectará automáticamente después de un tiempo configurable (tiempo preajustado: 10 minutos)
	Micrófono silenciado mediante el interruptor MUTE (3)
	Estado de la batería  -  -  -  Llena Descargada
	Bloqueo activado
	Número de grupo (1 ... 6) y número de canal (1 ... 22)
	Como alternativa Frecuencia de transmisión (506,000 ... 542,000 MHz)

Fig. 3 Información en el visualizador

3) Para silenciar brevemente el micrófono (p. ej. en pausas de discursos/música), deslice el interruptor MUTE hacia la posición inferior: El LED (2) empezará a parpadear y el símbolo  aparecerá en el visualizador.

Cuando aparezca el símbolo  en el visualizador, el micrófono se desconectará automáticamente al cabo de un tiempo regulable para ahorrar batería. Para cambiar el tiempo o desactivar la función de desconexión automática, consulte el apartado 4.3.1.

4) Para desconectar el micrófono, mantenga pulsado el botón  durante 2 segundos hasta que en el visualizador aparezca OFF.

4.3 Ajustes

El micrófono RU-G3TH/5 puede configurarse mediante un menú (fig. 1) o muy fácilmente desde el receptor RU-901G3/5 mediante la función REMOSET (apartado 4.3.2): Cuando se hayan realizado los ajustes para el RU-G3TH/5 en el receptor, pueden transferirse al micrófono pulsando un botón.

4.3.1 Ajustes mediante el menú

- 1) Mantenga pulsado el botón SET (7) durante 2 segundos hasta que aparezca brevemente **SETUP** en el visualizador (fig. 1, página 22).
- 2) Pulse el botón SET repetidamente hasta que aparezca el elemento de menú deseado.
- 3) Pulse el botón ▲ o ▼ (9) para realizar el ajuste; luego pulse de nuevo el botón SET para guardar el ajuste. El visualizador mostrará **StorE** brevemente como confirmación; luego saldrá del menú.
- 4) Para salir del menú sin cambios, pulse el botón SET repetidamente hasta que **CANCEL** aparezca brevemente en el visualizador.

Elemento del menú	Ajuste
6-20	Grupo 1-6 y canal 1-22* Para el funcionamiento simultáneo de varios micrófonos inalámbricos, se han definido 6 grupos de hasta 22 canales (ver página 27). El número de canales de un grupo que puede utilizarse al mismo tiempo depende de las condiciones del lugar de aplicación. Primero configure el número del grupo (dígito izquierdo), luego pulse SET y ajuste el número del canal. Pulse SET para guardar los ajustes.
523.125	Frecuencia de transmisión* Como alternativa para seleccionar grupo y canal Primero ajuste la frecuencia en rangos de 1 MHz, luego pulse SET y realice un ajuste fino en rangos de 0,025 MHz. Pulse SET para guardar los ajustes.
SENSIT	Sensibilidad del micrófono Para igualar el micrófono con el volumen de la voz/instrumento. Ajuste la sensibilidad según la indicación AF del receptor hasta conseguir un nivel de señal óptimo del micrófono. Si la sensibilidad es demasiado alta, la señal del micrófono se distorsionará; en este caso, pulse el botón ▼ para ajustar un valor inferior (mín. -15 dB). Si el volumen es muy bajo, habrá una relación ruido/sonido pobre; en este caso, pulse el botón ▲ para ajustar un valor superior (máx. +15 dB).

*Para transmisiones sin interferencias, desconecte el micrófono y ajuste el grupo y el canal o la frecuencia en el receptor. Si no se reciben interferencias o señales de otros emisores, conecte el micrófono y realice los mismos ajustes en el micrófono.

Elemento del menú	Ajuste
rFP Lo	Potencia de transmisión (RF Power) Utilice el botón ▲ para ajustar la potencia de transmisión en Hi = potencia de transmisión alta (50 mW) para un mayor rango, pero menor duración de la batería o utilice el botón ▼ para ajustar la potencia de transmisión en Lo = potencia de transmisión baja (10 mW) para una mayor duración de la batería, pero con un rango menor
AutoOFF	Desconexión automática Cuando el micrófono está silenciado, para ahorrar batería Tiempo configurable: 1, 10, 30 minutos y OFF (= sin desconexión automática) Cuando se configure 30, 10 ó 1 como tiempo de desconexión, aparecerá ⏻ en el visualizador.

Fig. 4 Opciones de ajuste mediante el menú

4.3.2 Función REMOSET

Para la función REMOSET, asegúrese siempre de que:

1. El micrófono está conectado; la distancia entre micrófono y receptor es 10-50 cm. La desviación angular vertical respecto al emisor ultrasónico (símbolo «») del receptor no supera los ±30°.

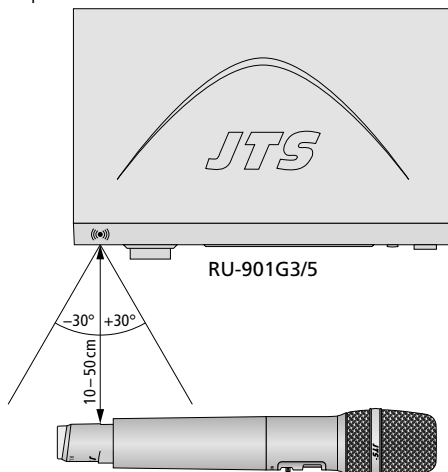



Fig. 5 Distancia durante la transmisión REMOSET

2. No hay ningún menú abierto en el micrófono; el receptor no está en el modo de configuración.
3. El símbolo  (= baterías descargadas) del visualizador no parpadea.
4. Si además de configurar el grupo y el canal o la frecuencia de transmisión del micrófono, desea cambiar la sensibilidad del micrófono o la potencia de transmisión, por ejemplo, cambie la Configuración Remoset del receptor de **RC FRE** a **RC ALL** (ver manual de instrucciones del receptor RU-901G3/5).

Para transferir los ajustes desde el receptor al micrófono: Pulse el botón REMOSET del receptor. En cuanto se hayan realizado los ajustes en el micrófono, el LED (2) se iluminará en azul unos 5 segundos.

Si el LED sólo parpadea unas veces, significa que la sincronización automática del micrófono ha fallado. Si hay algún problema, vea los pasos 1–3 del principio de este apartado. Luego pulse de nuevo el botón REMOSET del receptor.

5 Especificaciones

Tipo de micrófono: Micrófono de mano con cápsula condensadora

Patrón polar: Cardioide

Rango de frecuencias

portadoras: 506–542 MHz

Potencia de transmisión (EIRP)

Baja: 10 mW

Alta: 50 mW

Transmisión REMOSET: . . . Ultrasónica

Rango de frecuencias

de audio: 50–18 000 Hz

Máx. SPL: 140 dB

Temperatura ambiente: . . 0–40 °C

Alimentación: 2 baterías (rec.) AA

Dimensiones: Ø 50 mm × 253 mm

Peso: 780 g

Sujeto a modificaciones técnicas.

Resumen de grupos y canales

Grupo 1		Grupo 2		Grupo 3		Grupo 4		Grupo 5		Grupo 6	
Canal	MHz	Canal	MHz	Canal	MHz	Canal	MHz	Canal	MHz	Canal	MHz
CH 1	507,275	CH 1	506,250	CH 1	506,500	CH 1	506,750	CH 1	507,100	CH 1	507,850
CH 2	508,100	CH 2	506,750	CH 2	507,150	CH 2	507,250	CH 2	508,700	CH 2	509,450
CH 3	510,625	CH 3	508,750	CH 3	508,500	CH 3	509,250	CH 3	509,400	CH 3	510,150
CH 4	512,275	CH 4	510,000	CH 4	509,200	CH 4	510,500	CH 4	510,900	CH 4	511,650
CH 5	512,875	CH 5	511,000	CH 5	510,650	CH 5	511,500	CH 5	511,925	CH 5	512,675
CH 6	520,575	CH 6	511,500	CH 6	511,400	CH 6	512,000	CH 6	512,675	CH 6	513,425
CH 7	525,050	CH 7	512,375	CH 7	513,100	CH 7	512,875	CH 7	514,100	CH 7	514,850
CH 8	530,950	CH 8	513,375	CH 8	514,500	CH 8	513,875	CH 8	515,675	CH 8	516,425
CH 9	534,900	CH 9	513,875	CH 9	517,100	CH 9	514,375	CH 9	516,500	CH 9	517,250
CH 10	535,825	CH 10	514,625	CH 10	518,900	CH 10	515,125	CH 10	517,825	CH 10	518,575
CH 11	537,425	CH 11	517,250	CH 11	520,050	CH 11	517,750	CH 11	521,300	CH 11	522,050
CH 12	538,050	CH 12	518,375	CH 12	521,950	CH 12	518,875	CH 12	523,450	CH 12	524,200
CH 13	539,550	CH 13	520,125	CH 13	526,150	CH 13	520,625	CH 13	525,300	CH 13	526,050
CH 14	509,225	CH 14	521,625	CH 14	528,800	CH 14	522,125	CH 14	526,475	CH 14	527,225
CH 15	526,400	CH 15	523,250	CH 15	529,600	CH 15	523,750	CH 15	528,700	CH 15	529,450
CH 16	518,850	CH 16	524,250	CH 16	535,100	CH 16	524,750	CH 16	531,825	CH 16	532,575
CH 17	521,400	CH17	525,875	CH 17	536,350	CH 17	526,375	CH 17	532,625	CH 17	533,375
CH 18	522,925	CH 18	529,000	CH 18	539,750	CH 18	529,500	CH 18	533,725	CH 18	534,475
CH 19	524,100	CH 19	531,125			CH 19	531,625	CH 19	534,600	CH 19	535,350
CH 20	525,625	CH 20	534,875			CH 20	535,375	CH 20	535,750	CH 20	536,500
CH 21	532,775	CH 21	540,375			CH 21	540,875	CH 21	536,300	CH 21	537,050
		CH 22	541,875								

Manual de instrucciones protegido por el copyright de MONACOR® INTERNATIONAL GmbH & Co. KG. Toda reproducción mismo parcial para fines comerciales está prohibida.

www.jts-europe.com